

**Användningsområde:**

Avsedd för montage av hårdgips mot trä/plåtregel max 0,7 mm.  
 Reverserade gängor under skallen som trycker skivan mot underlaget. Montering sker bäst när skruvdragaren har djupanslag.  
 Rekommenderat varvtal: 2000-3500 varv/min.  
 Skruvåtgång: ca 20 st/m<sup>2</sup>.

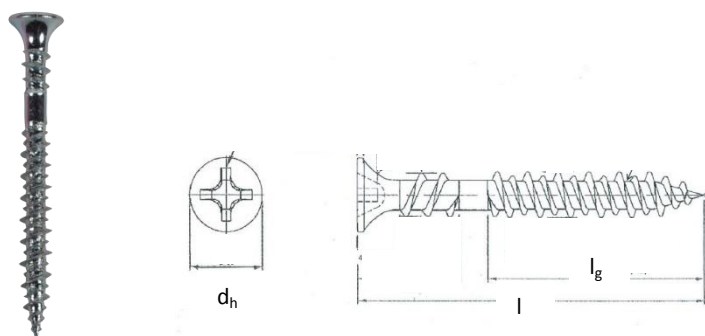

**Tillverkare:** Nils Ahlgren AB, Rörvägen 16, 136 50 Jordbro, Tfn: +46 8-500 125 80

Hemsida: [www.nilsahlgren.se](http://www.nilsahlgren.se)

**Dimensioner:**

Nominell diameter d (mm)	Totallängd l (mm)	Material	Ytbeläggning
3,9	32, 41	C-1022 Kolstål enligt EN 10263	Elförzinkad >5 µm

**Lasthållfasthet:**

Diameter	Utdragshållfasthet, f <sub>ax,k</sub> , (N)	Genomdragningshållfasthet, f <sub>head,k</sub> , (N)	Böjprov	Borrprov	Reaktion mot brand	Hårdhetsprov	Ytbeläggning
3,9	Godkänt > 450	716 N	Godkänt	Godkänt	A1	Godkänt	Godkänt

**Produktidentifikation:**

Följande artiklar som säljs under varumärket Nils Ahlgren täcks av denna prestandadeklaration:

Artikelnummer	GS1/EAN-kod	Beteckning
325411	7350095751527	Gipsskruv Hård Efz, 3,9x32mm
325412	7350095751534	Gipsskruv Hård Efz, 3,9x41mm

**Tillverkaren deklarerar för:**

Gipsskruv Hård Efz.

1. Produkt i enlighet med standard: EN 14566:2008 +A1:2009 ". Fästdon för montering av gipsskivor- Definitioner, krav och provningsmetoder".
2. Initial typprovning utfördes för att bekräfta väsentliga karakteristiska värden enligt tabell ZA.1 i EN 14566. Deklarerad information åtföljs av CE märket på varje förpackning och i detta tekniska dokument.
3. Initial typprovning är utförd av Yoang Ming Industrial Co., Ltd. Rapport beteckning YM-CE19001@M3 9 x 32-BF-HL
4. Dessa produkter uppfyller kraven i bilaga ZA i EN 14566+ A1:2009..
5. En löpande produktionskontroll (FPC) är uppförd och i enlighet med kraven i EN 14566:2008 A1:2009.

**Ytbeläggning:** Elförzinkad >5µm, korrosivitetsklass C1.

**System 4:** gäller för att intyga överensstämmelsen av fästelement för träkonstruktioner.

Denna deklARATION gäller till dess att någon ändring hos produkten, råmaterialet eller produktionsprocessen utförs, vilket markant ändrar de karakteristiska värden som är angivna.

*Jordbro 2019-03-19*



.....  
Kvalitetschef, Helena Johansson