

Användningsområde:

Avsedd för montage av gipsskivor mot trä/plåtregel max 0,7 mm. Skruven har en vass spets och HiLO-gångorna gör att det fungerar lika bra att montera skruven i trä som plåtregel.

Montering sker bäst när skruvdragaren har djupanslag.

Rekommenderat varvtal: 2000-4000 varv/min.

Skruvåtgång: ca 20 st/m².

Tillverkare: Nils Ahlgren AB, Rörvägen 16, 136 50 Jordbro, Tfn: +46 8-500 125 80

Hemsida: www.nilsahlgren.se

Typ av skruv: Gipsskruv/EN14566/5µm/THN/51/M3.9

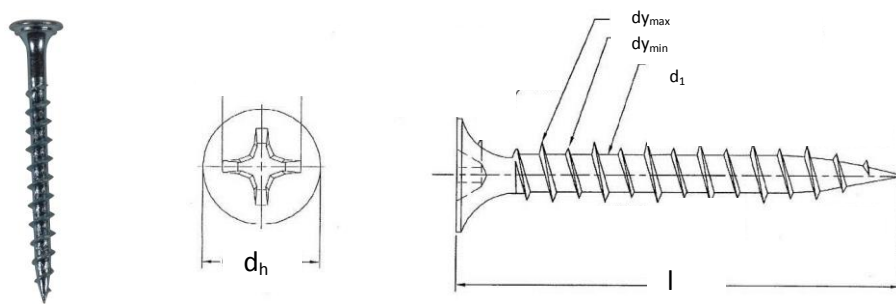

Dimensioner:

Nominell diameter d (mm)	Totallängd l (mm)	Material	Ytbehandling
3,9	25, 30, 38, 41, 51	C-1022 Kolstål enligt EN 10263	Elförzinkad >5 µm

Lasthållfasthet:

Diameter	Utdraghåll-fasthet, f _{ax,k} (N)	Genomdragningshållfasthet, f _{head,k} (N)	Böjprov	Borrprov	Reaktion mot brand	Hårdhetsprov	Ytbeläggning
3,9	Godkänt > 450	718 N	Godkänt	Godkänt	A1	Godkänt	Godkänt

Ytbeläggning: Elförzinkad >5 µm. Korrosivitetssklass C1

Produktidentifikation:

Följande artiklar som säljs under varumärket Nils Ahlgren täcks av denna prestandadeklaration:

Artikelnummer	EAN-kod	Beteckning
325600	7350095750278	Gipsskruv Kombi Efz 3,9 x 25 mm
325601	7350095750285	Gipsskruv Kombi Efz 3,9 x 38 mm
325603	7350095750292	Gipsskruv Kombi Efz 3,9 x 51 mm
335317	7350095752807	Bandad Gipsskruv Kombi Efz, 3,9x30mm
335318	7350095752715	Bandad Gipsskruv Kombi Efz, 3,9x41mm

Tillverkaren deklarerar för:

Gipsskruv Kombi, Efz.

1. Produkt i enlighet med standard: EN 14566:2008 +A1:2009 ". Fästdon för montering av gipsskivor- Definitioner, krav och provningsmetoder".
2. Initial typprovning utfördes för att bekräfta väsentliga karakteristiska värden enligt tabell ZA.1 i EN 14566:2008 +A1:2009. Deklarerad information åtföljs av CE märket på varje förpackning och i detta tekniska dokument.
3. Initial typprovning är utförd av Yoang Ming Industrial Co., Ltd. Rapport beteckning YM-CE18002.
4. Dessa produkter uppfyller kraven i bilaga ZA i EN 14566.
5. En löpande produktionskontroll (FPC) är uppförd och i enlighet med kraven i EN 14566:2008 A1:2009.

Ytbeläggning: Elförzinkad 5µm, Korrosivitetsklass C1.

System 4: gäller för att intyga överensstämmelsen av fästelement för träkonstruktioner.

Denna deklARATION gäller till dess att någon ändring hos produkten, råmaterialet eller produktionsprocessen utförs, vilket markant ändrar de karakteristiska värden som är angivna.

Jordbro 2018-11-19



.....
Kvalitetschef, Helena Johansson